

LES STRIES DANS LE COLLIMATEUR

CHASSE AU BACKSPIN

LA NOUVELLE RÉGLEMENTATION SUR LA PROFONDEUR DES STRIES À LA SURFACE DES CLUBS ENTRE EN VIGUEUR LE 1^{ER} JANVIER. DANS UN PREMIER TEMPS, ELLE N'AFPECTERA QUE LES JOUEURS PROFESSIONNELS. LES AMATEURS ONT ENCORE LE TEMPS...

PAR EMMANUEL SURUN

→ Que dit la nouvelle règle?

L'amendement des règles de golf relatif aux stries limite leur taille (largeur et profondeur) sur tous les clubs à l'exception du driver et du putter, et leur forme sur les clubs ayant une ouverture supérieure ou égale à 25° (l'équivalent d'un fer 5). Cela ne revient pas, comme on l'entend souvent, à passer des stries en U ou stries carrées aux anciennes stries en V, la forme des rainures n'étant pas fixée de façon aussi stricte. À partir du 1^{er} janvier 2010, les joueurs professionnels n'auront plus le droit d'utiliser leurs anciens clubs, à l'exception des clubs conformes – fabriqués avant 1990, comme les Ping Eye 2. Les amateurs de haut niveau ne seront soumis à cette nouvelle réglementation qu'à partir de 2014, n'importe quel comité organisateur de compétition pouvant cependant la faire imposer d'ici là. Le reste des joueurs amateurs sera obligé de s'y conformer au plus tôt à partir de 2024.

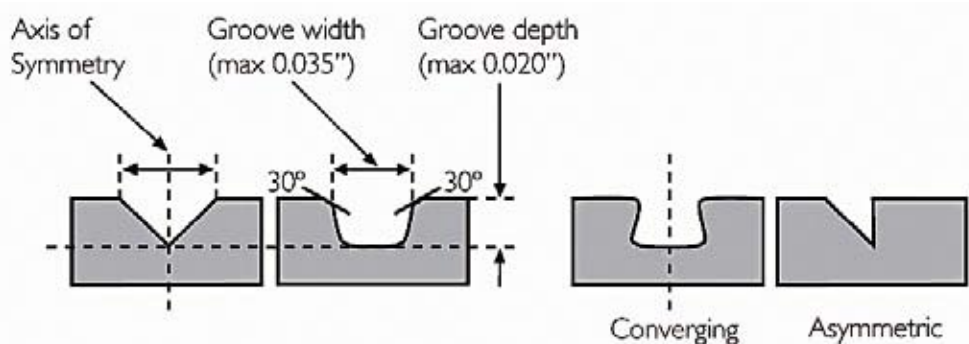

■ À gauche, des stries non conformes à la nouvelle règle ; à droite, des stries conformes.

→ Les pros n'ont pas le choix

Les pros vont être les premiers à devoir se plier à la nouvelle règle relative aux stries, afin de les forcer à privilégier la précision au détriment de la distance. « Nos recherches montrent que le rough est beaucoup moins pénalisant pour les meilleurs pros et que la précision au drive est moins déterminante, explique en effet le

directeur technique de l'USGA, Dick Rugge. Nous pensons que ces changements vont rendre le jeu plus difficile au niveau professionnel, tout en ayant un impact négligeable sur la plupart des golfeurs. » Le n° 1 mondial ne craint pas ces nouveaux clubs : « Nous avons eu tout le temps de procéder à des ajustements, estime Tiger Woods. Et



S. GREENWOOD/GETTY IMAGES

Le numéro un mondial aura sans doute plus de mal à assurer le spectacle en touchant 75% de greens en régulation, comme à ses plus belles heures.

tous les fabricants ont effectué des tests et se sont préparés pour ça. » D'après Tiger, ces nouvelles stries devraient affecter la manière dont les pros attaquent les par 5 ou les courts par 4 qui peuvent être touchés du départ. Pour lui, le prix à payer pour un coup décentré devrait être « un peu plus élevé ». D'autres joueurs sont moins optimistes : « Je ne sais pas si c'est nécessaire d'être aussi radical, se demande Stewart Cink, vainqueur du dernier British Open. Si vous êtes au bord du rough ou si le terrain est humide (...), on va assister à un festival de très mauvais coups. Ce n'est pas bon pour le spectacle. » Des stries moins tranchantes ne peuvent pas aussi bien s'enfoncer dans la balle et produisent donc moins de backspin. Des stries moins importantes en taille vont évacuer moins d'eau et de débris de la face à l'impact. La conjugaison des deux phénomènes pourrait augmenter le nombre de « flyers » (des balles sans spin qui vont plus loin) depuis le petit rough, ou même depuis le milieu du fairway quand il y a de la rosée. Thomas Levet confirme : « Il faut savoir qu'un club sans stries donne de l'effet rétro. Le rôle des stries est de le réguler, c'est-à-dire d'avoir moins d'écart de backspin entre deux coups et donc moins de différences de longueur. »

→ Un problème de profondeur

« Il va falloir tester plein de clubs pour être sûr de ne pas être disqualifié », poursuit le Parisien, qui doit récupérer de nouveaux clubs

en novembre, ceux qu'il utilisait cette année ayant été jugés non conformes. « Les résultats de nos tests ont répondu à nos attentes. Nous avons maintenant testé quelque 2000 clubs sur les différents circuits européens grâce à l'utilisation d'un outil appelé Optigroove, assure Steve Otto, le responsable de la recherche et des tests au Royal & Ancient. Au fur et à mesure, nous avons constaté que les joueurs changeaient de matériel de manière à être en conformité. »

Les joueurs devraient donc servir de cobayes pour les fabricants de clubs et même de balles puisque, d'après Thomas Levet, « ils vont sûrement être amenés à concevoir des enveloppes plus molles, ce qu'il y avait il y a quelques années. » Pour lui, comparée à une Balata, la Pro VI est un caillou... Certaines marques ont déjà déposé des demandes de brevets pour des balles utilisant des motifs aérodynamiques particulièrement originaux. Retief Goosen a quant à lui testé un nouveau modèle de balle TaylorMade à l'occasion de l'USPGA. « La Penta procure plus de spin sur les fers courts (avec des clubs non conformes, NDLR), expliquait-il. Sinon, tout est exactement pareil. »



R&A

Le Royal & Ancient a procédé à de nombreux tests sur les différents circuits professionnels depuis le mois d'août.



DR.

Avec leurs rainures conformes ou non, les nouveaux wedges à face interchangeable de TaylorMade tombent à pic...

Car d'après Thomas Levet, ces changements ne devraient pas avoir d'incidence sur la longueur affichée par les pros. Aujourd'hui, cette nouvelle réglementation excite l'imagination des fabricants. Acushnet (marques Cobra et Titleist) et Ping ont fait des demandes de brevets pour des stries à géométries pour le moins intéressantes, TaylorMade essaie de faire breveter des rainures à largeur variable et Bridgestone voudrait ajouter des striures ou des marques usinées sur la face. Frank Thomas, après avoir dirigé les services techniques de l'USGA pendant 26 ans et inventé les manches en graphite et le Stimpmeter, fabrique aujourd'hui des clubs; il se montre moins enthousiaste : « C'est la première fois dans l'histoire du jeu que l'on revient en arrière en termes de performance avec, pour but avoué, de persuader les meilleurs joueurs du monde de toucher plus de fairways. Il y a tout de même peu de joueurs, peut-être même aucun parmi les dix meilleurs du monde qui n'essaient pas de garder leurs balles sur la piste. » Puis, avisé, il conclut : « Une expérience menée au meilleur niveau pendant une année ou deux aurait été plus prudente. »

LES AMATEURS EN SURSIS

Si 2024 (et même 2014 pour le haut niveau) paraît lointain, les joueurs amateurs seront concernés par cette nouvelle règle dès le 1^{er} janvier 2011 car les nouveaux clubs y seront soumis. « La façon dont ce changement va vous affecter (...) dépend des balles que vous utilisez (celles à enveloppe molle ayant plus de spin), de votre capacité à imprimer du backspin à la balle depuis le petit rough ou le fairway, et de la somme que vous êtes prêt à payer pour une nouvelle série, explique Frank Thomas, fondateur de Frankly Golf. La plupart d'entre nous ne réussissent pas à imprimer beaucoup d'effet rétro à la balle avec les wedges, mais il arrive de temps en temps que nous le fassions. Avec les nouvelles stries, ces coups de génie occasionnels n'auront plus lieu d'être depuis le petit rough. » Le jeu de wedges n'est pas le seul concerné puisque, d'après l'USGA, il a aussi été prouvé que ce changement a très peu d'effet sur les performances des balles recouvertes de Surlyn, qui représentent deux tiers des ventes. « Sur des greens souples, il y aura peu de changement, ajoute Yan Massonnat, le head-pro du golf de Forges-les-Bains, qui a exercé comme « clubmaker » sur le circuit européen. Par contre, sur un golf préparé pour une compétition importante, avec des greens durs, la balle va être difficile à arrêter. »